

# Profigrubberwerkzeuge

für **Horsch** : **Tiger** AS / MT / LT

**Terrano** FX / FG

natürlich mit hochverschleißfester Spezialbeschichtung

© HTU '11

## Alle Werkzeuge haben ca. die 3 - 5fache Standzeit !!

### „Mulch-Mix“- Scharspitze

halbtiefes bis  
tiefes Lockern  
und Lüften

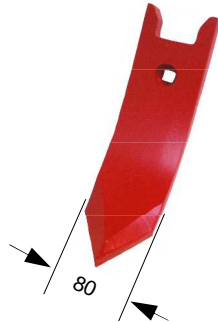

Reduzierung der Rüstzeiten durch  
hochverschleißfest beschichtete

### Flügel-schare R/L

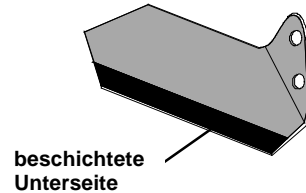

Tiger:

Terrano:

Bitte rechts und links angeben

beschichtete  
Unterseite

Die  Spezialität:

### „Mulch-Mix 80/50“ Spitzschar

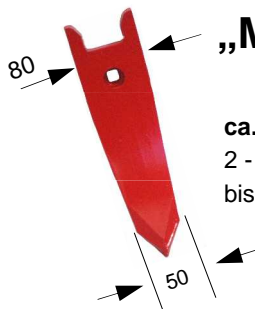

ca. 15 – 25 % weniger Kraftstoffbedarf,  
2 - 3 km/h höhere Arbeitsgeschwindigkeit od.  
bis 5 cm tieferes Arbeiten

Frühbezugs- & Preis-  
information auf Anfrage

### Leitblech R/L

hochverschleißfest beschichtet

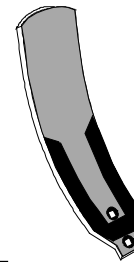

langfristiger Schutz  
des Leitbleches ==>  
optimaler Mischeffekt

Tiger:

Terrano FG:

Bitte rechts und links angeben

**Randleitbleche -  
natürlich auch beschichtet!**

Die ProfiSpezialität:

### „Mulch-Mix 60/45“ Spitzschar



- für tiefes **Lockern**  
und **Lüften**
- extrem **zugkraftoptimiert**  
damit **kraftstoffsparend**

### „Profi-Mix“ Gänsefußschar f. Horsch

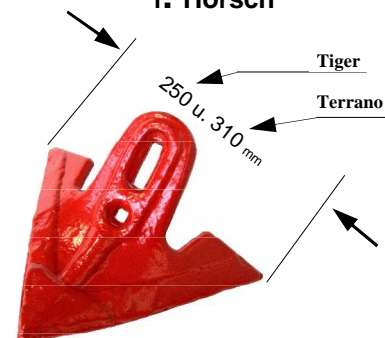

flaches, besonders  
intensives Mischen  
für den 1. Arbeitsgang,  
ganzflächiger Schnitt

## Für jede Anforderung und Tiefe das richtige Schar

Frühbezug bedeutet: 3 - 5 Monate Lieferzeit

Alle Preisangaben: 'frei Hof', zzgl. MwSt., freibleibend und pro Stück!



Verschleißtechnik · Im Böh 7 · 29525 Uelzen

Tel.: (0581) 182 82 · Fax.: (0581) 172 81 · E-Mail: info@htu-technik.de · [www.htu-technik.de](http://www.htu-technik.de)



# Zur Kostenreduzierung der Mulchsaat !

© HTU '11

## Schmalschar "ECO 45" passend für Horsch ,Tiger' - ,Terrano'

### Versuche mit "ECO 45" haben gezeigt:

- Reduzierung des Kraftstoff - u. Zugkraftbedarfes bis 50 %
- Erhaltung der Bodenfeuchte
- Beseitigung von Hohlräumen u. damit Mäusebekämpfung
- bis 40 cm tiefes Lockern und Lüften
- Ersatz von Scharspitze und Leitblech

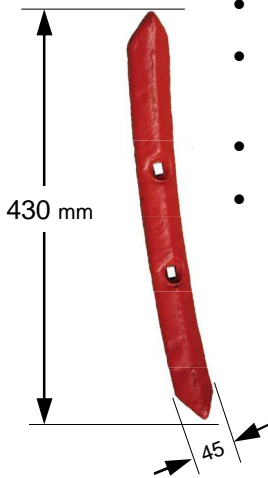

Frühbezugs- & Preisinformation auf Anfrage

### Werkzeug u. Grindel im Querschnitt:

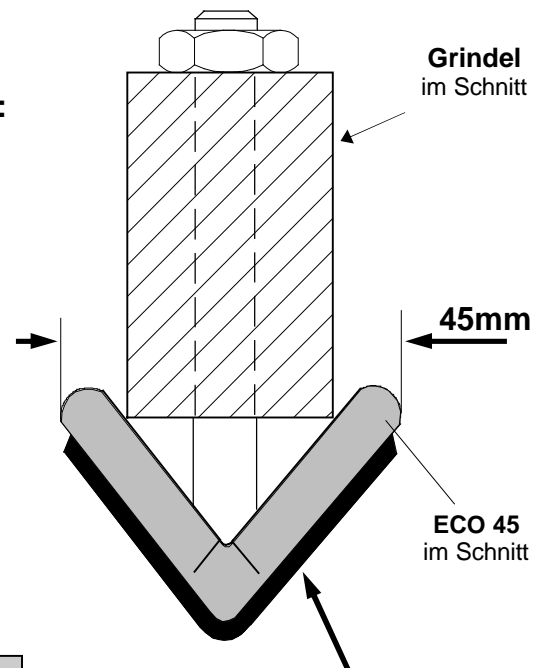

Ganzflächig hochverschleißfest beschichtet

## HTU „Mammut“ Schmalschar jetzt pass. f. Horsch „Tiger“ - „Terrano“

Hat sich bei den feuchten Bestell- und Bodenbedingungen in der Saison 2010 bewährt !

### Vorteile im Überblick:

- Jederzeit optimaler Einzug.
- Wesentlich geringerer Zugkraftbedarf als Standardwerkzeuge.

### Einsatz:

- Trockene Bedingungen: tiefes Lockern und Lüften.
- In regenreichen Jahren kommt weniger feuchter Boden an die Oberfläche = das Land ist schneller sautfertig.

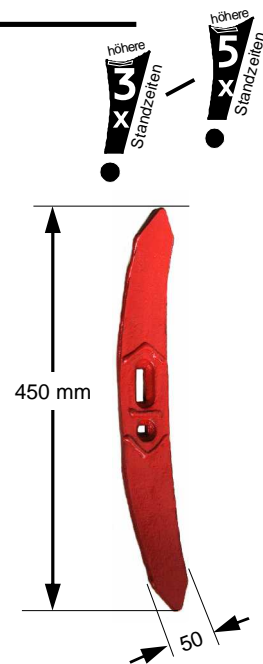

Frühbezug bedeutet: 3 - 5 Monate Lieferzeit

Alle Preisangaben: 'frei Hof', zzgl. MwSt., freibleibend und pro Stück!



Verschleißtechnik · Im Böh 7 · 29525 Uelzen  
Tel.: (0581) 182 82 · Fax.: (0581) 172 81 · E-Mail: info@htu-technik.de · [www.htu-technik.de](http://www.htu-technik.de)