

Hochleistungswerkzeuge

für die „Väderstad-Rapid“ System Agrilla

© HTU '11

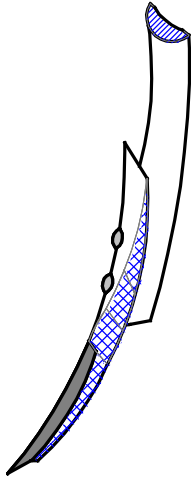

Der **Quantensprung** in der Verschleißfestigkeit.

Diese Innovation hat sich seit 1999 bewährt!

Den Wunsch unserer Kunden, an der „Väderstad-Rapid“ Drillmaschine in der Saison keine Vorwerkzeuge wechseln bzw. schrauben zu müssen, können wir mehr als erfüllen.

- Ergebnis:** über 50 ha Flächenleistung pro Schar bzw. Zinken
- Verschleiß:** max. 5 mm Längenabnahme = 10 %
Verringerung des Flächenverschleißes um ca. 50 %
- Ihr Nutzen:** über 20 Std. weniger Rüst- und Fehlzeiten
über 50 % geringere Verschleißkosten



AgriDur- „Widia“ & „Cromoloy“- Zinken passend für :

„Väderstad - Rapid“ (System Agrilla)
oder andere Geräte mit Kultur – oder Garezzinken

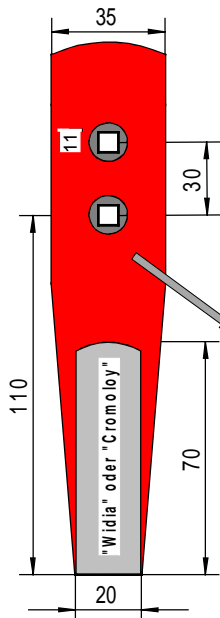

Doppellöcher,
um in der Spur
evtl. tiefer zu stellen.
Oder nachzustellen,
wenn 50 %
verschlissen sind.

Komplettbeschichtung
der gesamten Scharoberfläche!

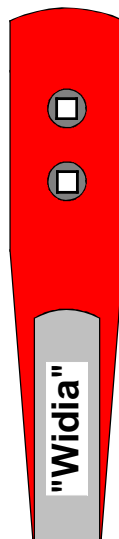

über 20fache Standzeit!!



**4 - 6fache
Standzeit**

**Frühbezugs- & Preis-
information auf Anfrage**



Verschleißtechnik · Im Böh 7 · 29525 Uelzen

Tel.: (0581) 182 82 · Fax.: (0581) 172 81 · E-Mail: info@htu-technik.de · www.htu-technik.de

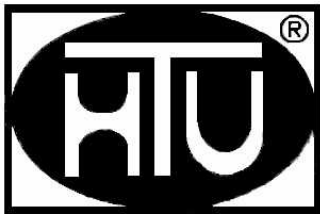

Saatrohre passend für die „Väderstad-Rapid“

© HTU '11

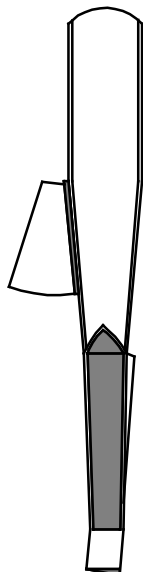
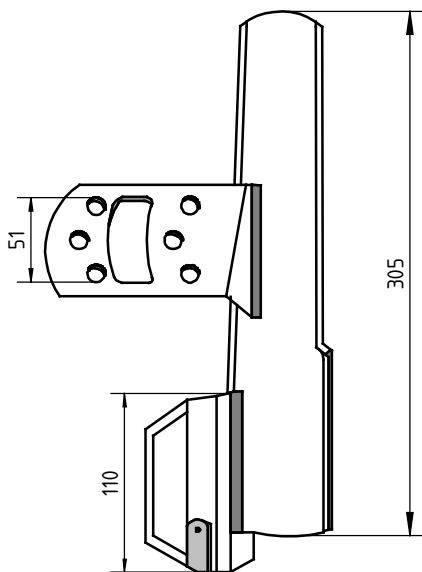

Frühbezugs- & Preis-
information auf Anfrage

Zusätzlich: hochverschleißfest beschichtet
damit - 3 bis 4-fach höhere Stand-
zeit

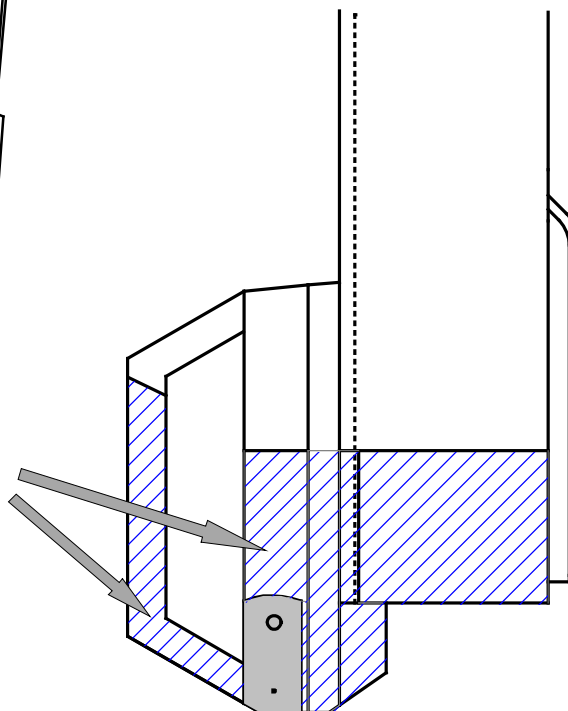

Zustreicher (Schleppbalken) pass. für „Väderstad-Rapid“

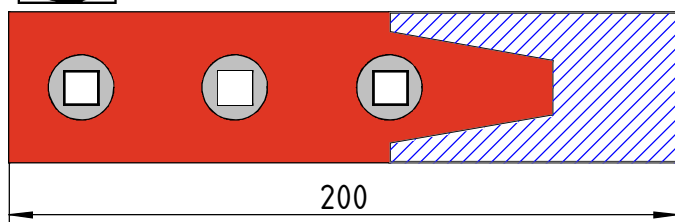

Abstreifer pass. f. Väderstad Carrier:

- Hochverschleißfest beschichtet
- Spart Schrauberei und Rüstzeit
- Stets sauber arbeitende Stahlringe durch optimale Reinigung



Frühbezug bedeutet: 3 - 5 Monate Lieferzeit

Alle Preisangaben: 'frei Hof', zzgl. MwSt., freibleibend und pro Stück!



Verschleißtechnik · Im Böh 7 · 29525 Uelzen

Tel.: (0581) 182 82 · Fax.: (0581) 172 81 · E-Mail: info@htu-technik.de · www.htu-technik.de